

Gebrauchs- und Montageanleitung
Operating and installation instructions

Zip Hydroboil®

Zip Hydroboil®



de > 2

en > 12

fr > 22



Inhaltsverzeichnis

DE

1. Sicherheitshinweise3

2. Gerätebeschreibung4

3. Technische Daten4

4. Installation5

 Geräte montieren6

 Wasseranschluss6

 Installation eines externen Ionenaustauschers7

 Elektroanschluss8

 Zusammenbau9

 Inbetriebnahme9

5. Bedienung9

6. Selbsthilfe bei Problemen und Kundendienst10

7. Wartung und Pflege10

 Reinigung10

 Weitere Wartungsarbeiten10

8. Umwelt und Recycling11

9. Garantie11

1. Sicherheitshinweise



**Lesen Sie diese Hinweise sorgfältig durch, bevor Sie das Gerät installieren oder benutzen!
Bewahren Sie diese Hinweise für spätere Verwendung zusammen mit dem Gerät auf!**

Montageanleitungen richten sich an den Fachmann, der für die Installation des Gerätes verantwortlich ist. Gebrauchsanleitungen sind für den Endanwender bestimmt. Die dem Gerät beigelegten Anleitungen entsprechen dem technischen Stand des Gerätes.

Die jeweils aktuelle Ausgabe dieser Anleitung ist online verfügbar unter: www.clage.de/downloads

- Vorsicht beim Heben. Das Gerät ist schwer und sollte aus Sicherheitsgründen nicht allein angehoben werden. Heben Sie den Hydroboil nicht an der Zapfarmatur, der Bedienteilabdeckung oder einem der Anschlüsse an. Das genaue Gewicht ist den technischen Daten zu entnehmen.
- Benutzen Sie das Gerät nur, nachdem es korrekt installiert wurde und wenn es sich in technisch einwandfreiem Zustand befindet.
- Das Gerät muss geerdet werden.
- Öffnen Sie niemals das Gerät, ohne vorher die Stromzufuhr zum Gerät dauerhaft unterbrochen zu haben.
- Nehmen Sie am Gerät oder an den Elektro- und Wasserleitungen keine technischen Änderungen vor.
- Das Gerät ist nur für den Hausgebrauch und ähnliche Zwecke innerhalb geschlossener Räume geeignet und darf nur zum Bereiten von Trinkwasser verwendet werden.
- Die Umgebungstemperatur muss zwischen 5 °C und 50 °C liegen und das Gerät darf niemals Frost ausgesetzt werden.
- Die auf dem Typenschild angegebenen Werte müssen eingehalten werden.
- Im Störfall schalten Sie sofort die Sicherungen aus. Bei einer Undichtigkeit am Gerät schließen Sie sofort die Wasserzuleitung. Lassen Sie die Störung nur vom Werkskundendienst oder einem anerkannten Fachhandwerksbetrieb beheben.
- Dieses Gerät kann von Kindern ab 3 Jahren und darüber sowie von Personen mit verringerten physischen, sensorischen oder mentalen Fähigkeiten oder Mangel an Erfahrung und Wissen benutzt werden, wenn sie beaufsichtigt oder bezüglich des sicheren Gebrauchs des Gerätes unterwiesen wurden und die daraus resultierenden Gefahren verstehen. Kinder dürfen nicht mit dem Gerät spielen. Reinigung und Benutzerwartung dürfen nicht von Kindern ohne Beaufsichtigung durchgeführt werden.
- In Regionen mit hoher Wasserhärte können durch Kalkablagerungen im Heißwasserbehälter des Zip HydroBoil Probleme auftreten. Daher sollte das Gerät regelmäßig gewartet werden. In diesen Fällen empfehlen wir grundsätzlich die Verwendung eines externen Ionentauschers zur Kalkreduzierung.
- Gelegentlich kann Dampf bzw. kochendes Wasser durch das Entlüftungsrohr oder die Zapfarmatur austreten. Stellen Sie einen Ablauf an beiden Positionen sicher.
- Die Metallteile der Zapfarmatur werden beim Zapfen von kochendem Wasser sehr heiß.

2. Gerätebeschreibung

Das Zip Hydroboil® ist ein elektromechanischer Kochendwasserautomat für den erhöhten Kochendwasserbedarf in Teeküchen, Kantinen oder Gastronomiebetrieben. Das Zweikammersystem mit Kunststoffbehältern verhindert ein Vermischen von Zulaufwasser und Kochendwasser und garantiert so immer gezapftes Wasser nahe dem Siedepunkt.

Zip Hydroboil® 15



Zip Hydroboil® 25



Zip Hydroboil® 40



3. Technische Daten

Typ	Zip Hydroboil® 15	Zip Hydroboil® 25	Zip Hydroboil® 40	
Nennspannung	1~/N/PE 220 – 240 V AC		2~/N/PE 380 – 415 V AC (2 × 230 V)	
Nennleistung	kW	2,8	2,8	5,6
Nenndruck	MPa / bar	0,07 – 0,50 / 0,7 – 5,0		
Temperaturbereich Heißwasser	°C	98 – 100		
Heißwassertankvolumen	Liter	15	25	40
Aufheizzeit bei 15 °C Zulauftemperatur	Min.	40	47	60
Maße (H × B × T)	cm	60,6 × 40,1 × 30,1	78,6 × 40,1 × 30,1	84,7 × 52,6 × 28,6
Gewicht (gefüllt)	kg	34,5	47	71
Wasseranschluss		G ½"		
Umgebungstemperatur	°C	5 – 50		
Schutzklasse nach VDE		Klasse I		
Schutzart		IP20		

4. Installation

DE

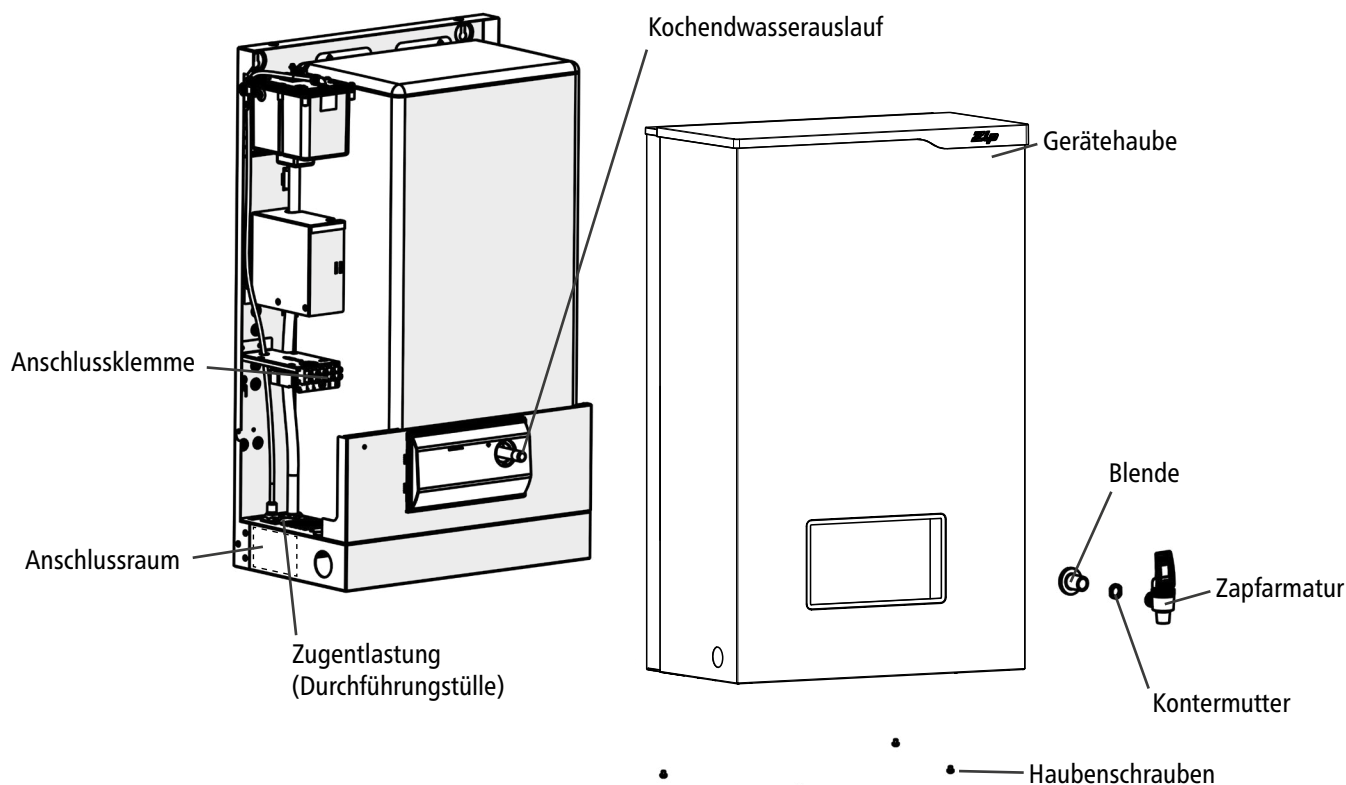
**Zu beachten sind:**

- VDE 0100
- EN 806
- Bestimmungen der örtlichen Energie- und Wasserversorgungsunternehmen
- Technische Daten und Angaben auf dem Typenschild

Stellen Sie vor der Installation sicher, dass...

- die vorgesehene Installationswand eine ausreichende Tragfähigkeit für das Gerätegewicht mit Wasserfüllung besitzt.
- ein mit einem Absperrhahn ausgerüsteter Wasseranschluss mit dem Nenndruck des Gerätes in Reichweite der Zulaufleitung vorhanden ist und dieser auch nach der Installation des Gerätes noch erreichbar sein wird.
- ausreichend Sicherheitsabstände vorhanden sind. Positionieren Sie den Hydroboil so, dass für Wartungszwecke nach oben ein Mindestabstand von 150 mm, nach links von 65 mm und nach rechts von 20 mm vorhanden ist – der Auslauf der Zapfarmatur sollte sich mindestens 360 mm oberhalb der Abtropffläche bzw. dem Spülbecken befinden.
- das Gerät so installiert wird, dass die Geräteunterseite waagrecht ausgerichtet ist.
- für die Modelle Zip Hydroboil 15 und 25 ein leicht zugänglicher 220 – 240 V Wechselstromanschluss mit zweipoligem Trennschalter oder eine ausreichend dimensionierte Schutzkontaktsteckdose vorhanden ist.
- für das Modell Zip Hydroboil 40 ein 380–415 V Wechselstromanschluss mit einem leicht zugänglichen zweipoligen Trennschalter vorhanden ist.
- der Wasserdruck der Zuleitung 5,0 bar (0,5 MPa) nicht überschreitet. Anderenfalls muss ein 3,5 bar Druckminderventil (0,35 MPa) in den Kaltwasserzulauf installiert werden.
- eine Abflussmöglichkeit für Tropf- und Kondenswasser unter dem Gerät vorhanden ist.

4. Installation

DE

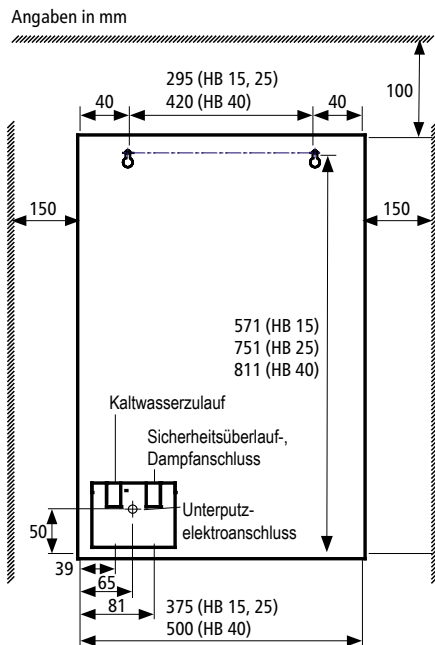

Geräte montieren

- Die Unterkante des Auslaufs sollte sich mindestens 280 mm (nominal 360 mm) über der Abtropffläche befinden. (Wenn größere Gefäße befüllt werden sollen, muss der Abstand vergrößert werden.)
 - Für Wartungsarbeiten muss ein Mindestabstand von 150 mm nach oben, 65 mm nach links und 20 mm nach rechts eingehalten werden.
1. Den Hydroboil an der vorgesehenen Stelle an die Wand halten und so positionieren, dass sich der Auslauf über einer Abtropffläche oder einem Spülbecken befindet.
 2. Die Ecken des Hydroboil an der Wand anzeichnen, um die Bohrschablone an der Wand korrekt positionieren zu können.
 3. Die Bohrschablone an der Wand platzieren und die angezeigten Montagebohrungen bohren ($\varnothing = 10$ mm).
 4. Kontermutter und Blende am Kochendwasserauslauf entfernen.
 5. Gehäusebefestigungsschrauben oben und unten am HydroBoil lösen und den Gehäusedeckel des Gerätes abnehmen.
 6. Das Gerät mit den mitgelieferten Schrauben und Dübeln an der Wand befestigen.

Hinweis: Das Gerät ist schwer. Tragen Sie bei der Installation geeignete rutschfeste Sicherheitshandschuhe.

Wasseranschluss

Der Hydroboil ist ein offener Kochendwasserautomat. Aus diesem Grund muss wie nebenstehend abgebildet ein Luftspalt in der Entlüftung am Dampfanschluss vorgesehen werden.

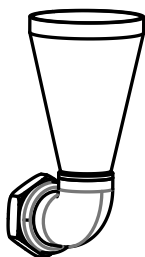
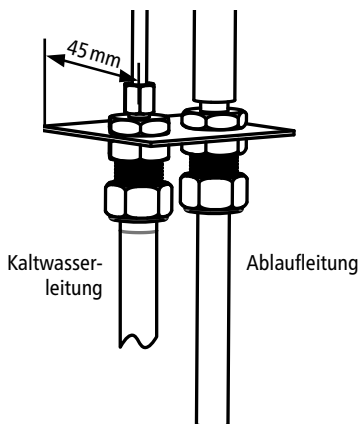

Aufputztrichter KAS2
(Artikelnr.: 4100-4086)

1. Spülen sie die Wasseranschlussleitung gründlich durch, um Ablagerungen und Schmutz zu entfernen.
2. Schließen Sie die Wasseranschlussleitung direkt an das 1/2-Zoll-Gewinde am Kaltwasserzulauf an.
3. Verbinden Sie die Ablaufleitung mit dem 1/2-Zoll-Gewinde am Dampfanschluss. Achten Sie darauf, dass die Ablaufleitung in einer offenen Luftstrecke enden muss. Das Ende der Ablaufleitung kann beispielsweise über einem Spülbecken oder über einem KAS Ablauftrichter positioniert werden.
4. Öffnen Sie die Wasserzufuhr kurzzeitig und prüfen Sie alle Verbindungen auf Dichtheit.
5. Schließen Sie die Wasserzufuhr wieder, um ein Auslaufen des Gerätes zu vermeiden.

Hinweis: Die Ablaufleitung muss an der Unterseite des HydroBoil in ein Rohrstück mit 15 mm Durchmesser geführt werden. Dieses muss ein permanentes Gefälle aufweisen, darf nicht länger als 3 m sein, nicht mehr als drei rechtwinklige Krümmungen aufweisen und keine direkte Verbindung zu einem Abflussrohr aufweisen (Luftspalt).

Das austretende Wasser der Ablaufleitung kann sehr heiß sein.

4. Installation

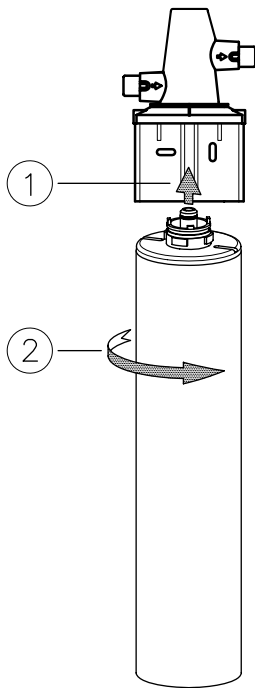

Installation eines externen Ionenaustauschers

Ein externer Ionenaustauscher sollte ab 10 °dH verwendet werden, um die Kalkbildung in dem Heißwassertank des Gerätes zu vermindern und dadurch die Wartungsintervalle zu verlängern.

Hinweis: Beachten Sie bei der Installation eines externen Ionenaustauschers die mitgelieferten Anleitungen des Filterkopfes und der Filterpatrone.

Hinweis: Um den Ionenaustauscher bei der Erstinbetriebnahme zu spülen, verbinden Sie ihn direkt mit dem Eckventil und lassen das Wasser in einen Eimer oder Abfluss ca. 1,5 Minuten ablaufen.

1. Verbinden Sie das Eckventil mit dem Wasserzulauf des Ionenaustauschers.
2. Verbinden die den Wasserauslauf des Ionenaustauschers mit dem Kaltwasserzulauf des Hydroboil-Gerätes.

- Filterkopf Artikelnummer: 845071
- Filterkartusche (Kapazität bei 10 °dH)
Artikelnummer: 845064 = 3000 ltr
- Anschlusset Artikelnummer: 845074

4. Installation

DE

Hydroboil 15, 25

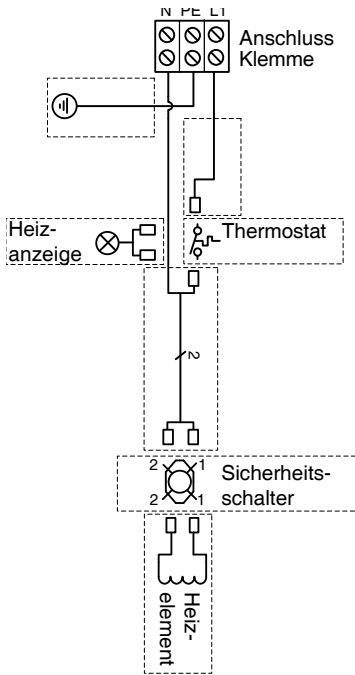

Hydroboil 40

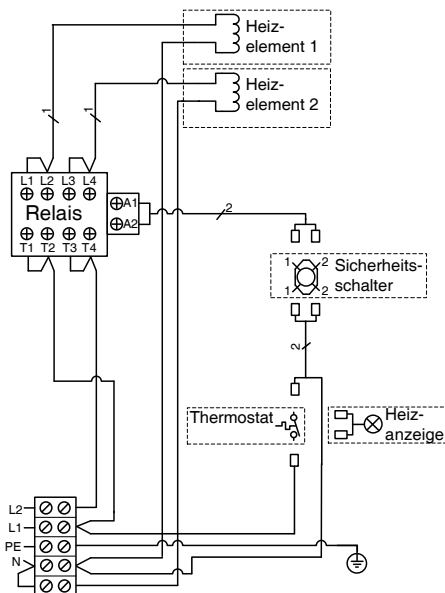

Alternativer einphasiger Anschluss Hydroboil 40

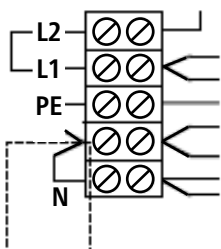

Elektroanschluss

Nur durch den Fachmann!

Zu beachten sind:

- VDE 0100
- Bestimmungen der örtlichen Energie- und Wasserversorgungsunternehmen
- Technische Daten und Angaben auf dem Typenschild
- Gerät an den Schutzleiter anschließen!
- Die Elektroleitungen müssen sich in einem einwandfreien Zustand befinden.

Aufputzelektroanschluss

1. Schalten Sie die Anschlussdose / Steckdose spannungsfrei.
2. Falls noch keine Anschlussleitung montiert ist, über die Zugentlastung (Durchführungsstülle) eine Leitung mit einem an den Nennstrom des Gerätes angepassten Querschnitt in das Geräteinnere führen und mit der Anschlussklemme entsprechend dem Schaltplan verbinden.

Hinweis: Die Anschlussleitung des Hydroboil 40 muss in der Dimensionierung auf einen Nennstrom von 25 A ausgelegt sein.

3. Die Zugentlastung festdrehen, um die Anschlussleitung zu sichern.
4. Das andere Ende der Anschlussleitung mit der Stromversorgung verbinden:
 - a. Bei Anschluss mit Stecker den Schutzkontaktstecker in eine entsprechend abgesicherte Steckdose stecken. Stellen Sie sicher, dass die Steckdose an den Schutzleiter angeschlossen ist (nur HB15, HB25).
 - b. Bei Festanschluss die Anschlussleitung an eine entsprechend abgesicherte Anschlussdose anschließen. Der Schutzleiter muss angeschlossen werden.

Noch keine Spannung zuschalten!

Unterputzelektroanschluss

1. Schalten Sie die Anschlussleitung spannungsfrei.
2. Führen Sie die Anschlussleitung über die Zugentlastung (Durchführungsstülle) in das Geräteinnere und verbinden Sie sie mit der Anschlussklemme entsprechend dem Schaltplan.

Hinweis: Die Anschlussleitung des Hydroboil 40 muss in der Dimensionierung auf einen Nennstrom von 25 A ausgelegt sein.

3. Die Zugentlastung festdrehen, um das Kabel zu sichern.

Noch keine Spannung zuschalten!

4. Installation

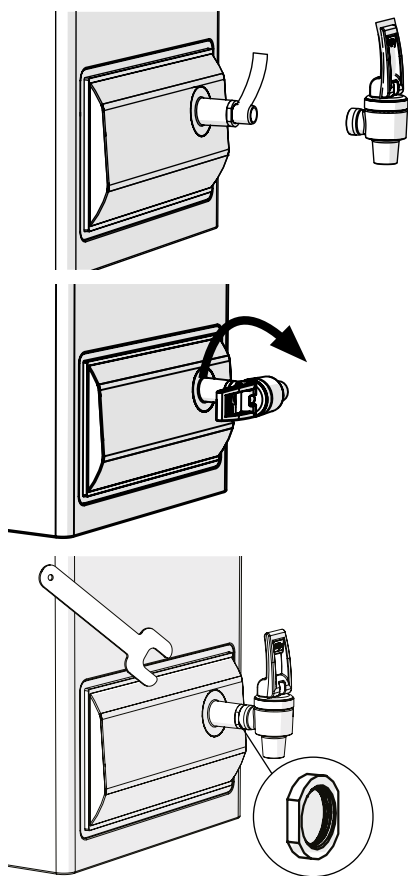

Zusammenbau

1. Die Gerätehaube wieder aufsetzen und mit den Schrauben an der Ober- und Unterseite festziehen.
2. Die Blende auf das Heißwasserrohr schieben und mit der Kontermutter sichern.
3. Vor Installation des Zapfhahns das Gewinde mit ausreichend PTFE-Dichtungsband umwickeln und den Zapfhahn aufschrauben.
4. Den Zapfhahn im Uhrzeigersinn auf das Heißwasserrohr schrauben, bis er die Kontermutter der Kappe berührt. Die Armatur weiterdrehen, bis der Hebel senkrecht ausgerichtet ist. Die Kontermutter mit dem mitgelieferten Schraubenschlüssel zur Armatur hin anziehen.

Inbetriebnahme

Noch keinen Strom einschalten.

1. Die Erdung des Gehäuses mit einem Widerstandsmessgerät prüfen. Der elektrische Widerstand zwischen Schutzleiter und Gehäuse darf 1 Ohm nicht überschreiten.
2. Öffnen Sie die Wasserzufuhr zum Gerät und warten Sie ca. fünf Minuten, bis Wasser aus dem Zapfhahn entnommen werden kann.
3. Erst jetzt die Spannungsversorgung zum Gerät einschalten / Netzstecker einstecken.
4. Die Heizanzeigelampe leuchtet auf solange das Gerät heizt und schaltet ab, sobald es kocht. Der Hydroboil schaltet automatisch die Heizung wieder ein wenn die Temperatur unter einen definierten Sollwert fällt, so wird das Wasser immer kurz vor dem Siedepunkt bereitgehalten.

5. Bedienung

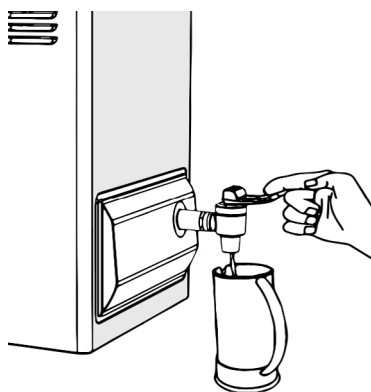

Der Zip HydroBoil ist mit einem 2-Wege-Zapfhahn zur Sofortentnahme von kochendem Wasser ausgestattet.

Tassenbefüllung

- Zur Heißwasserentnahme in kleinen Mengen den Zapfhebel nach vorne ziehen. Das heiße Wasser fließt, bis der Hebel losgelassen wird.

Kannenbefüllung

- Um größere Behälter wie Teekannen und Töpfe zu befüllen, den Zapfhebel nach hinten drücken, bis er in horizontaler Stellung einrastet. Das Heißwasser fließt nun so lange, bis der Zapfhebel wieder in seine normale senkrechte Stellung zurückbewegt wird.

Hinweis: Das Wasser, der Dampf und die Metallteile der Armatur sind sehr heiß!

6. Selbsthilfe bei Problemen und Kundendienst

Tritt ein Problem mit Ihrem Zip Hydroboil® Gerät auf, so liegt es oft nur an einer Kleinigkeit. Prüfen Sie ob Sie das Problem mit der beiliegenden Tabelle selbst beheben können. Sie vermeiden dadurch die Kosten für einen unnötigen Kundendiensteinsatz.

Problem	Ursache	Abhilfe
Wasser bleibt kalt.	Spannungsversorgung unterbrochen.	Spannungsversorgung überprüfen.
	Möglicher interner Fehler.	Kundendienst kontaktieren.
Kein Wasserfluss bei Betätigung der Armatur.	Wasserversorgung unterbrochen.	Wasserversorgung überprüfen.
	Wassertank noch nicht ausreichend befüllt.	Warten bis der Wassertank ausreichend befüllt ist.
Zu geringer Wasserfluss bei Betätigung der Armatur.	Auslauf zugesetzt / verkalkt.	Kundendienst kontaktieren.
Wasser kocht nicht oder heizt sehr langsam auf	Heizelemente verkalkt	Kundendienst kontaktieren.

Sollte das Gerät weiterhin nicht funktionieren, wenden Sie sich bitte an:

CLAGE GmbH

Werkskundendienst

Pirolweg 4
21337 Lüneburg
Deutschland

Fon: +49 4131 8901-400

E-Mail: service@clage.de

7. Wartung und Pflege

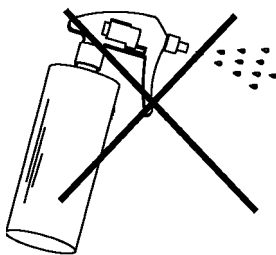

Reinigung

Die Oberflächen des Gerätes und der Armatur nur mit einem feuchten und hygienisch unbedenklichen Tuch abwischen. Keine scheuernden, lösmittel- oder chlorhaltigen Reinigungsmittel verwenden.

Das Gerät und die Armatur nicht mit einem Wasserstrahl reinigen, da dies die Elektronik beschädigen könnte.

Weitere Wartungsarbeiten

Um einen reibungslosen Betrieb des Gerätes dauerhaft zu gewährleisten, sind regelmäßige Wartungsarbeiten erforderlich. Kontaktieren Sie den Kundendienst für weitere Informationen.

Schließen Sie mit uns einen Wartungsvertrag ab. Unser Kundendienst kontaktiert Sie rechtzeitig vor der nächsten fälligen Wartung, um mit Ihnen einen Termin zu vereinbaren.

8. Umwelt und Recycling

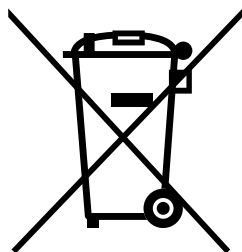

Entsorgung von Transport- und Verpackungsmaterial: Für einen reibungslosen Transport ist Ihr Produkt sorgfältig verpackt. Die Entsorgung des Transportmaterials erfolgt über den Fachhandwerker oder den Fachhandel. Führen Sie die Verkaufsverpackung nach Materialien getrennt über eines der dualen Systeme Deutschlands in den Wertstoffkreislauf zurück.

Entsorgung von Altgeräten: Ihr Produkt wurde aus hochwertigen, wiederverwendbaren Materialien und Komponenten hergestellt. Die mit dem Symbol der durchgestrichenen Mülltonne gekennzeichneten Produkte müssen am Ende ihrer Lebensdauer getrennt vom Hausmüll entsorgt werden. Bringen Sie dieses Gerät daher zu uns als Hersteller oder zu einer der kommunalen Sammelstellen, die gebrauchte Elektronikgeräte wieder dem Wertstoffkreislauf zuführen. Diese ordnungsgemäße Entsorgung dient dem Umweltschutz und verhindert mögliche schädliche Auswirkungen auf Mensch und Umwelt, die sich aus einer unsachgemäßen Handhabung der Geräte am Ende ihrer Lebensdauer ergeben könnten. Genauere Informationen zur Entsorgung erhalten Sie bei der nächstgelegenen Sammelstelle bzw. dem Recyclinghof oder Ihrer Gemeindeverwaltung.

Geschäftskunden: Wenn Sie Geräte entsorgen möchten, treten Sie bitte mit Ihrem Händler oder Lieferanten in Kontakt. Diese halten weitere Informationen für Sie bereit.

Bei Entsorgung außerhalb Deutschlands beachten Sie auch die örtlichen Vorschriften und Gesetze.

9. Garantie

Dieses Gerät ist ein aus hochwertigem Material hergestelltes Präzisionsgerät und wird voraussichtlich viele Jahre störungsfrei seinen Dienst tun.

Keine Garantie wird auf die Lebensdauer einer mit dem Gerät installierten Filterpatrone gewährt, da die Patronenlebensdauer je nach Wasserqualität und Wasserverbrauchsrate unterschiedlich sein kann.

Diese Garantiebedingungen gelten nur für den Kauf und Einsatz unserer Geräte in der Bundesrepublik Deutschland.

Für das Ausland gelten die in den Verkaufs- und Lieferbedingungen vereinbarten bzw. die gesetzlichen Garantiebedingungen des jeweiligen Landes. Die gesetzlichen Gewährleistungsrechte (nach Erfüllung, Rücktritt, Schadenersatz und Minderung) werden durch diese Garantie nicht berührt. Diese Garantieerklärung ist eine freiwillige Leistung von uns als Hersteller.

Für Ihr privat genutztes Trinkwassergerät gewähren wir ab Kaufdatum eine Garantie von 12 Monaten, bei gewerblicher Nutzung beträgt die Garantie ebenfalls 12 Monate. Voraussetzung für den Garantieanspruch ist, dass der mitgelieferte Garantieschein ordnungsgemäß und vollständig ausgefüllt wurde. Dieser Garantieschein muss bei der Inanspruchnahme der Garantie zusammen mit dem Kaufbeleg vorgelegt werden. Am besten ist es, wenn Sie uns den Garantieschein nach der Installation zur Registrierung einschicken.

Es besteht kein Garantieanspruch bei Schäden oder Funktionsstörungen, die aufgrund von Verkalkung, chemischer oder elektrochemischer Einwirkung, durch unsachgemäße Verwendung, falschen Anschluss, Verschmutzung der Wasserein- oder -auslaufarmaturen, Nichtbeachtung der Montage-, Wartungs- und Gebrauchsanleitung, eigenmächtige Eingriffe in das Gerät oder Einbau von Ersatzteilen, die nicht vom Hersteller stammen, entstanden sind.

Die Garantie erstreckt sich ferner nicht auf die natürliche Abnutzung des Gerätes.

Sobald ein Schaden / Mangel aufgetreten ist, muss dieser innerhalb von 14 Tagen nach Erkennbarkeit uns gegenüber schriftlich angezeigt werden. Hiernach prüfen wir, ob der Garantieanspruch zu recht besteht. Für den Fall seines Bestehens entscheiden wir, auf welche Art der Schaden / Mangel behoben werden soll, ob durch einen von uns autorisierten Kundendienstpartner oder durch unseren Werkskundendienst.

Die Bezeichnungen »Zip« und »HydroTap« sind eingetragene Warenzeichen von Zip Heaters (Aust) Pty Ltd. In dieser Publikation beschriebene Zip-Produkte werden unter einem oder mehreren der folgenden Patente hergestellt: AU675601, AU637412, AU635979, GB0422305, GB2065848, US4354049, US5103859, und US5099825. Weitere Patente sind in Kraft und weitere Patentanträge sind angemeldet.

Contents

1. Safety Instructions13

2. Description of Appliance14

3. Technical Data14

4. Installation15

 Mounting the appliance16

 Water connection16

 Installing an external ion exchanger17

 Electrical connection18

5. Operation19

 Assembly19

 Commissioning19

6. Troubleshooting20

7. Cleaning and Maintenance20

 Cleaning20

 Further maintenance20

8. Environment and Recycling21

9. Warranty21

1. Safety Instructions



**Please read these instructions carefully before installing or using the appliance!
Keep the instructions handy with the appliance for future use!**

Instruction manuals are intended for the specialist who is responsible for the installation of the appliance. Operation manuals are for the end user. The provided manuals correspond to the technical specifications of the appliance.

The latest version of the instructions can be found online at: www.clage.com/en/downloads

EN

- Caution when lifting. The unit is heavy. For safety reasons, one person should not attempt to lift it on their own. Do not lift the Hydroboil by the tap, fascia or any of its connections. The exact weight is shown in the Technical Data.
- Do not use the appliance until it has been correctly installed and unless it is in perfect working order.
- The appliance must be earthed at all times.
- Do not remove the front cover under any circumstances before switching off the mains electrical supply to the unit.
- Never make technical modifications, either to the appliance itself or the electrical leads and water pipes.
- The appliance is only suitable for domestic use and similar applications inside closed rooms, and must only be used to prepare incoming water from the mains supply.
- The ambient temperature must be between 5 and 35 °C. Adequate ventilation must be provided and the appliance must never be exposed to frost.
- The values stated on the rating plate must be observed.
- In case of malfunction, disconnect the fuses immediately. In case of leaks, cut off the mains water supply instantly. Repairs must only be carried out by the customer service department or an authorised professional.
- This appliance can be used by children aged from 3 years and above and persons with reduced physical, sensory or mental capabilities or lack of experience and knowledge if they have been given supervision or instruction concerning use of the appliance in a safe way and understand the hazards involved. Children shall not play with the appliance. Cleaning and user maintenance shall not be carried out by children without supervision.
- In hard water areas mineral scale accumulation in the boiling chamber of the Zip Hydroboil may become a problem, consideration should be given to the maintenance required. In these cases, we generally recommend the use of an external ion exchanger for limescale reduction.
- Occasionally steam and / or boiling water may discharge through a vent outlet or the tap. Ensure drainage at both positions.
- When pouring boiling water the metal parts of the tap become very hot.

2. Description of Appliance

The Zip Hydroboil is an electromechanical boiling water system for the increased boiling water demand in tea kitchens, canteens and restaurants. The two-chamber system with plastic tanks prevents the mixing of cold water and boiling water, thus guaranteeing always tapped water near the boiling point.

Zip Hydroboil® 15



Zip Hydroboil® 25



Zip Hydroboil® 40

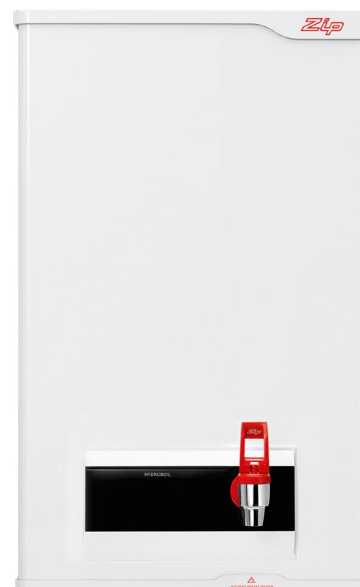

3. Technical Data

Model	Zip Hydroboil® 15	Zip Hydroboil® 25	Zip Hydroboil® 40
Rated voltage	1~/N/PE 220 – 240 V AC		2~/N/PE 380 – 415 V AC (2 × 230 V)
Rated power	2.8	2.8	5.6
Rated pressure	0.07 – 0.50 / 0.7 – 5.0		
Hot water temperature range	98 – 100		
Hot water tank volume	15	25	40
Heating time at 15°C inlet temperature	40	47	60
Size (H × W × D)	60.6 × 40.1 × 30.1	78.6 × 40.1 × 30.1	84.7 × 52.6 × 28.6
Weight (filled)	34.5	47	71
Water connection	G ½"		
Ambient temperature	5 – 50		
Protection class according to VDE	Class I		
Type of protection	IP20		

4. Installation

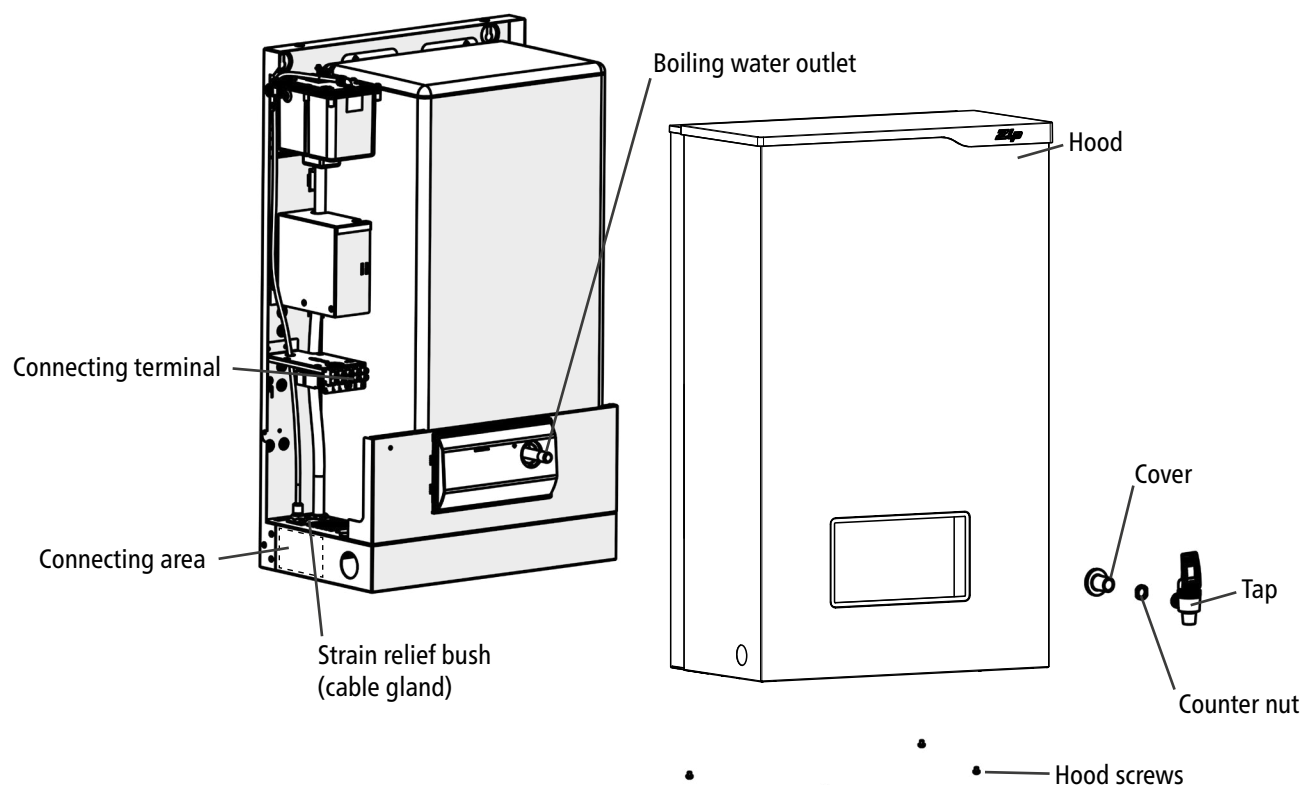
**The following regulation must be observed:**

- VDE 0100
- EN 806
- Installation must comply with all statutory regulations, as well as those of the local electricity and water supply companies.
- The rating plate and technical specifications

Before installation, ensure that:

- The mounting wall can support the product weight when full of water.
- A water supply connection at the rated pressure of the appliance with an isolating valve is available within reach of the feed pipe and the connection will still be accessible after the unit has been installed.
- Sufficient space to install the Hydroboil and other components in accordance with these installation instructions. Position the heater so there is at least 150 mm clearance above the heater for service access, 65 mm to its left and 20 mm to its right – the tap nozzle is usually positioned nominally 360 mm above a draining board, drip tray or sink bowl area.
- The Hydroboil must be placed with its base in a horizontal position.
- There is an easy accessible 220 – 240 V AC 13 A power supply with a double pole isolation switch, or socket (correctly rated for the appliance) for Zip Hydroboil 15 and 25.
- There is an easy accessible 380 – 415 V AC 25 A power supply with a double pole isolation switch for Zip Hydroboil 40.
- A 0.35 MPa (3.5 bar) pressure limiting valve must be fitted if the incoming mains water pressure is likely to exceed 0.5 MPa (5.0 bar).
- A drainage for drip and condensation water is available under the appliance.

4. Installation

EN

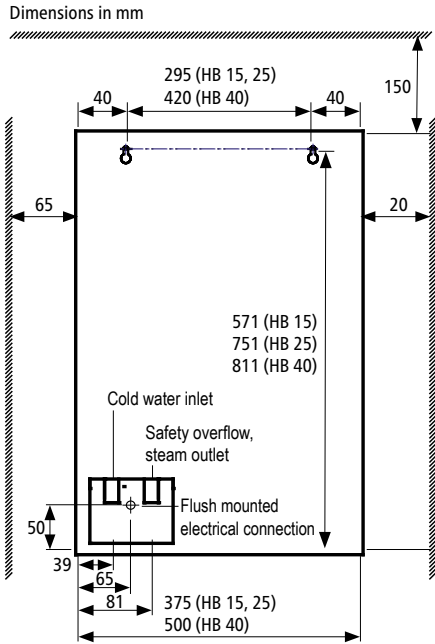

Mounting the appliance

- Position the base of the tap nozzle to be not less than 280 mm (nominally 360 mm) above the draining board (height should be increased only if essential for filling larger vessels).
 - Provide clearance for service access of not less than 150 mm top, 65 mm left, 20 mm right.
1. Position the Hydroboil so the spout will drain onto a draining board, drip tray or a sink.
 2. Mark the edges of the Hydroboil at the Wall and position the drilling template according to these markings.
 3. Drill the marked holes ($\varnothing = 10\text{ mm}$).
 4. Remove the counter nut and cover from boiling water outlet.
 5. Unscrew the hood screws on top and bottom of the appliance and remove the hood.
 6. Fix the Hydroboil chassis to the wall with the supplied screws and dowels.

Note: The appliance is heavy. Wear suitable non-slip safety gloves during installation.

Water connection

The Hydroboil is an open vented water heater, and as such it is essential to provide an air gap in the steam outlet line, as shown in the picture.

Thoroughly rinse the water supply line to remove debris and dirt.

1. Connect the cold water supply directly to the $\frac{1}{2}$ inch thread of the cold water inlet.
2. Connect the steam outlet line to the $\frac{1}{2}$ inch thread on the steam outlet. Make sure that the steam line ends in an open air gap. The end of the drain line can be positioned, for example, over a sink or over a KAS drain funnel.
3. Briefly open the water supply and check all connections for leaks.
4. Close the water supply to prevent the water from flowing out of the boiling water outlet.

Note: The steam outlet line must be routed in a 15 mm diameter pipe. This must have a permanent slope, must not be longer than 3 m, have no more than three right-angled bends and have no direct connection to a drainpipe (air gap).

The leaking water of the steam line can be very hot.

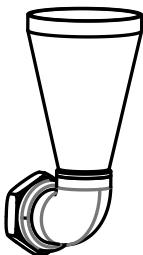
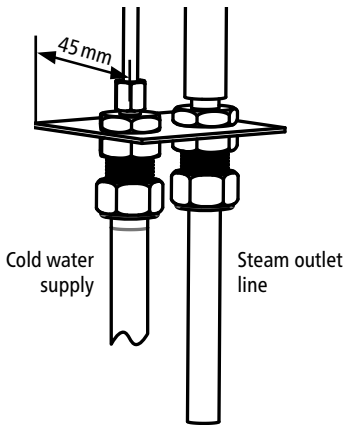

Surface funnel KAS 2
(Articleno.: 4100-4086)

4. Installation

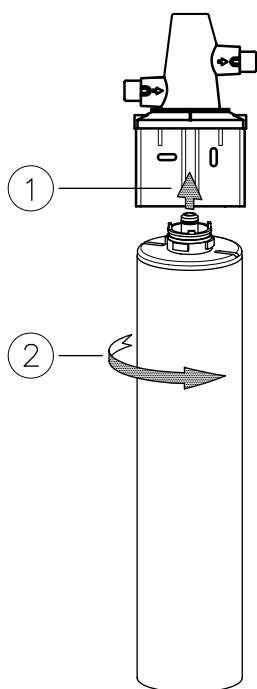

Installing an external ion exchanger

An external ion exchanger should be used from 10 °dH to reduce limescale deposits in the hot water tank of the appliance and thus extend the maintenance intervals.

Note: If installing an external ion exchanger, follow the instructions supplied for the filter head and filter cartridge.

Note: to flush through the ion exchanger before using it for the first time, connect it directly to the angle valve and drain the water into a bucket or drain for 1,5 minutes.

1. Connect the angle valve to the water inlet of the ion exchanger.
2. Connect the water outlet of the ion exchanger to the cold water inlet of the Hydroboil appliance.

- Filter head article number: 845071
- Filter cartridge (capacity at 10 °dH) article number: 845064 = 3000 ltr
- Connecting kit article number: 845074

4. Installation

EN

Hydroboil 15, 25

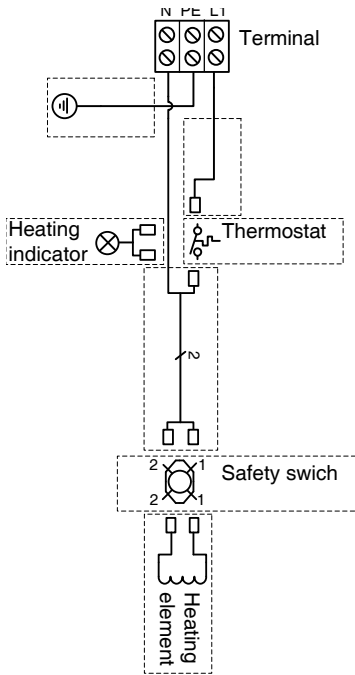

Electrical connection

Only by a specialist!

Please observe:

- VDE 0100
- The installation must comply with current IEC and national local regulations or any particular regulations, specified by the local electricity supply company
- The rating plate and technical specifications
- The appliance must be earthed!
- All electric cables must be in perfect condition

Surface mounted electrical connection

1. Disconnect the junction box / socket from the power supply.
2. If no power cord has yet been installed, use the strain relief bush (cable gland) to lead a cable with a cross-section adapted to the rated current of the Hydroboil into the appliance and connect it to the connection terminal according to the wiring diagram.

Note: The power cord of the Hydroboil 40 must be dimensioned to a rated current of 25 A.

3. Tighten the strain relief bush to secure the power cord.
4. Connect the other end of the power cord to the power supply:
 - a. When connecting with a plug, plug the earthing contact plug into a correspondingly fused socket (HB15, HB25 only). **Make sure that the socket is grounded.**
 - b. In the case of a permanent connection, connect the power cord to a correspondingly fused junction box. **The earth conductor must be used.**

Do not turn on the power supply yet!

Hydroboil 40

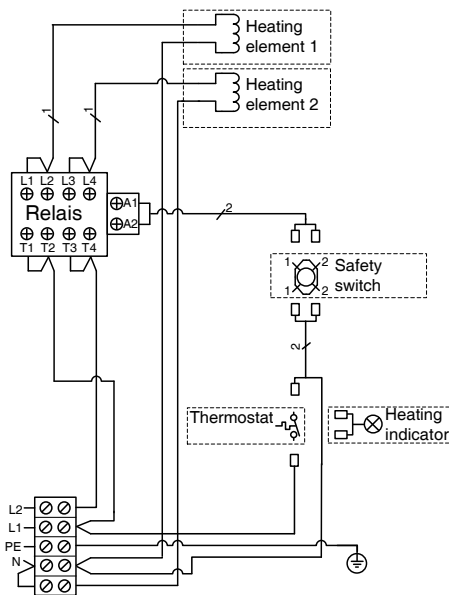

Flush mounted electrical connection

1. Disconnect the power supply line from the power supply.
2. Use the strain relief bush (cable gland) to lead a cable into the appliance and connect it to the connection terminal according to the wiring diagram.

Note: The power cord of the Hydroboil 40 must be dimensioned to a rated current of 25 A.

3. Tighten the strain relief bush to secure the power cord.

Do not turn on the power supply yet!

Alternative single phase connection Hydroboil 40

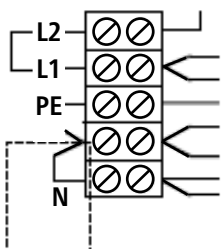

4. Installation

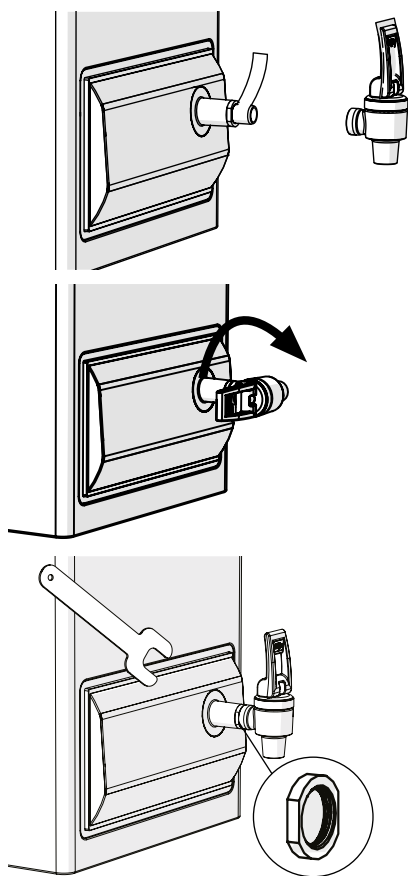

Assembly

1. Refit the hood to the appliance and secure with the hood screws at top and bottom of the Hydroboil.
2. Slide the cover back over the boiling water outlet tube and secure it with the counter nut.
3. Before installing the tap, ensure enough P.T.F.E thread tape is applied to the thread of the tube.
4. Screw the tap assembly clockwise onto the boiling water outlet tube until it touches the counter nut. Continue to turn the tap until the handle is fully vertical. Tighten the counter nut against the tap with spanner provided.

Commissioning

Do not turn on the power supply yet!

1. Check the grounding of the hood with an Ohm-meter. The electrical resistance between protective conductor and housing must not exceed 1 Ohm.
2. Open the water supply to the appliance and wait approx. five minutes until you can get water from the tap.
3. Only then turn on the power supply / plug in the plug.
4. The heating indicator lights on as long as the appliance heats up and switches off as soon as the water boils. The Hydroboil will automatically turn the heater back on if the temperature falls below a defined set point, so the water is always kept ready just near the boiling point.

5. Operation

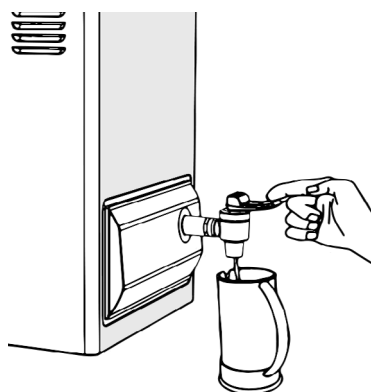

Zip Hydroboil is fitted with a two-way tap for instant tapping of boiling water.

Cup filling

- For small quantities of instant boiling water, gently pull the lever of the tap forward. Boiling water will flow until the tap handle is released.

Pot filling

- To fill larger vessels like tea cans and pots push the lever back and down, until it locks into a horizontal position. Boiling water will flow until the tap is returned to its normal vertical position.

Note: Water, steam and metal parts of the tap are very hot!

6. Troubleshooting

If a problem occurs with your Zip Hydroboil® unit, the cause is often something very simple. Try to resolve the problem yourself with the aid of the table below. That will help you avoid the expense of an unnecessary call-out.

Problem	Cause	Remedy
Water stays cold	No power.	Check power supply.
	Possible internal fault.	Contact customer service.
No water flow when tap is operated.	No water.	Check water supply.
	Water tank is empty.	Wait until the water tank is filled.
Low water flow at the tap.	Boiling water outlet blocked / calcified	Contact customer service.
Water does not boiling or takes much more time to heat up.	Heating elements calcified	Contact customer service.

If you cannot rectify the fault with the aid of this table, please contact:

CLAGE GmbH

After-Sales Service

Pirolweg 4
21337 Lüneburg
Germany

Phone: +49 4131 8901-400

Email: service@clage.de

7. Cleaning and Maintenance

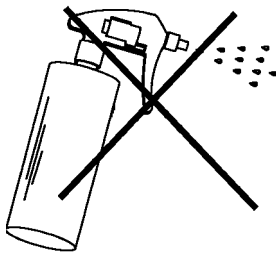

Cleaning

The plastic surfaces and taps should be wiped with a slightly wet and hygienic cloth only. Do not use abrasive or chlorine-based cleaning agents or solvents.

To prevent damage of the electronic components do not clean the undersink unit and tap with a water jet.

Further maintenance

Regular servicing is necessary to keep the unit working efficiently at all times. Please contact customer service for more information.

Sign a maintenance contract with us. Our customer service will contact you in good time before the next due maintenance to arrange an appointment with you.

We offer a filter service where we can determine your consumption with you and contact you in good time before reaching the calculated filter capacity.

8. Environment and Recycling

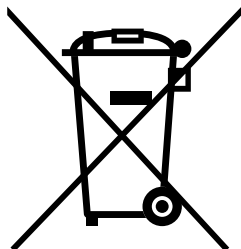

Disposal of transport and packaging material: For smooth transport your product is carefully packed. The disposal of the transport material is carried out by the specialist tradesman or the specialist trade. Separate the packaging according to materials and dispose via one of the dual systems in Germany.

Disposal of old products: Your product was manufactured from high-quality, reusable materials and components. Products marked with the crossed-out wheeled bin symbol must be disposed of separately from household waste at the end of their service life. Therefore, take this product to us as the manufacturer or to one of the municipal collection points that recycle used electronic devices. This proper disposal serves to protect the environment and prevents possible harmful effects on humans and the environment that could result from improper handling of the products at the end of their service life. For more detailed information on disposal, please contact your nearest collection point or recycling centre or your local council.

Business customers: If you wish to discard equipment, please contact your dealer or supplier for further information.

For disposal outside Germany, please also observe the local regulations and laws.

EN

9. Warranty

This is a precision unit made of high quality material. It can be expected to function for many years without any problems.

No warranty applies to the life of a filter cartridge installed with the unit, as the life of the cartridge depends on the water quality and water consumption rate.

These warranty conditions apply only to our units purchased and used in the Federal Republic of Germany.

For other countries, the warranty stipulated in the terms of sale and delivery or according to the statutory warranty provisions of the country concerned applies. This warranty does not affect the customer's statutory warranty rights (performance, cancellation, compensation and reduction of the purchase price). We provide this warranty voluntarily as the manufacturer.

Our warranty period is 12 months from the date of purchase on a drinking water appliance for home use and also 12 months in the case of commercial / industrial use. No claims under the warranty will be considered unless the warranty certificate supplied with the unit has been duly and completely filled in. The warranty certificate must be produced along with the purchase receipt if making a claim under the warranty. We suggest you send us the warranty certificate for registration after your unit has been installed.

No claims under the warranty will be considered in the case of damage or malfunction due to limescale, chemical or electrochemical agents, incorrect use, incorrect connection, fouling up of the water inlet or outlet fittings, failure to follow the installation, maintenance and use instructions, unauthorised modifications to the unit or use of spare parts not originating from the manufacturer.

Natural wear and tear of the unit is likewise not covered by the warranty.

Any damage / defects occurring must be notified to us in writing within 14 days of becoming apparent. We will then consider whether a claim under the warranty is valid in law. If so, we will decide how the damage / defect is to be remedied, i.e. by an authorised service contractor or by our own Service department.

The Zip and HydroTap names are registered trademarks of Zip Heaters (Aust) Pty Ltd. Zip products described in this publication are manufactured under one or more of the following patents: AU675601, AU637412, AU635979, GB0422305, GB2065848, US4354049, US5103859 and US5099825. Other patents are in force and other patent applications are pending.

Table des contenus

1. Consignes de sécurité	23
2. Description du dispositif	24
3. Données techniques	24
4. Installation	25
Monter l'appareil	26
Raccordement en eau	26
Installation d'un échangeur d'ions externe	27
Raccordement électrique	28
Montage	29
Mise en service	29
5. Fonctionnement	29
6. Auto-assistance en cas de problèmes et service à la clientèle	30
7. Maintenance et entretien	30
Nettoyage	30
Autres travaux de maintenance	30
8. Environnement et recyclage	31
9. Garantie	31

1. Consignes de sécurité



**Lisez soigneusement les présentes instructions avant d'installer ou d'utiliser l'appareil !
Conservez ces instructions avec l'appareil en prévision d'une future utilisation !**

La présente notice s'adresse au professionnel qui est responsable de l'installation de l'appareil ainsi qu'à l'utilisateur final. Les instructions dans les notices jointes à l'appareil correspondent à l'état technique de celui-ci.

La dernière édition à jour de la présente notice est disponible en ligne à l'adresse : www.clage.fr/fr/centre-des-medias

FR

- Prudence lors du levage. Le dispositif est lourd et ne devrait jamais être levé par une seule personne, pour des raisons de sécurité. Ne soulevez pas l'Hydroboil par le robinet, le couvercle du panneau de commande ou tout autre raccord. Le poids exact est indiqué dans les données techniques.
- N'utiliser le dispositif qu'une fois celui-ci installé correctement et qu'il se trouve en parfait état technique.
- Le dispositif doit être mis à la terre.
- Ne jamais ouvrir le dispositif sans auparavant couper l'alimentation électrique de manière durable.
- Ne pas effectuer de modifications techniques sur le dispositif ou les conduites électriques et d'eau.
- Le dispositif est adapté uniquement pour l'usage domestique et similaires à l'intérieur d'espaces fermés et ne doit être utilisé que pour la préparation d'eau potable.
- La température ambiante doit se situer entre 5 °C et 50 °C et l'appareil ne doit jamais être exposé au gel.
- Les valeurs indiquées sur la plaque signalétique doivent être respectées.
- En cas de dysfonctionnement, désactiver immédiatement le fusible. En cas de fuite dans le dispositif, fermer immédiatement la conduite d'eau. Faire réparer le dysfonctionnement uniquement par le service client d'usine ou par une entreprise spécialisée.
- Ce dispositif peut être utilisé par des enfants de plus de 3 ans ainsi que par des personnes dont les capacités physiques, sensorielles ou mentales sont réduites ou qui manquent d'expérience et de connaissance, s'ils sont supervisés ou ont été instruits concernant l'utilisation sûre du dispositif et comprennent les risques qui en découlent. Les enfants ne doivent pas jouer avec le dispositif. Le nettoyage et l'entretien par l'utilisateur ne doivent pas être effectués par des enfants sans supervision.
- Dans les régions où la dureté de l'eau est élevée, des dépôts calcaires dans le réservoir d'eau chaude du Zip Hydroboil peuvent causer des problèmes. C'est pourquoi l'appareil doit faire l'objet d'un entretien régulier. Dans ces cas, nous recommandons généralement l'utilisation d'un échangeur d'ions externe pour la réduction de la chaux.
- Occasionnellement, de la vapeur ou de l'eau bouillante peut s'échapper par le tuyau d'évacuation ou le robinet. Veillez à ce qu'il y ait un écoulement aux deux positions.
- Les parties métalliques du robinet deviennent très chaudes lorsque de l'eau bouillante est prélevée.

2. Description du dispositif

Le Zip Hydroboil® est un distributeur automatique électromécanique d'eau bouillante pour des besoins importants en eau bouillante dans les kitchenettes, les cantines ou les restaurants. Le système à deux compartiments avec conteneurs en plastique empêche le mélange de l'eau d'alimentation et de l'eau bouillante et garantit ainsi que l'eau est toujours captée à proximité du point d'ébullition.

Zip Hydroboil® 15



Zip Hydroboil® 25



Zip Hydroboil® 40

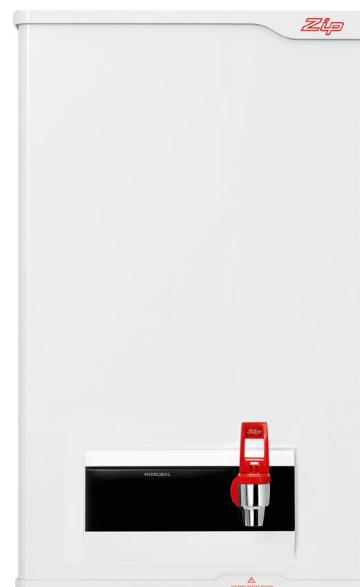

3. Données techniques

Type	Zip Hydroboil® 15	Zip Hydroboil® 25	Zip Hydroboil® 40	
Tension nominale	1~/N/PE 220 – 240 V AC		2~/N/PE 380 – 415 V AC (2 × 230 V)	
Puissance nominale	kW 2,8	2,8	5,6	
Pression nominale	MPa / bar	0,07 – 0,50 / 0,7 – 5,0		
Plage de température eau chaude	°C	98 – 100		
Volume du réservoir d'eau chaude	litre	15	25	40
Temps de chauffage à une température de départ de 15 °C	min.	40	47	60
Dimensions (H × l × P)	cm	60,6 × 40,1 × 30,1	78,6 × 40,1 × 30,1	84,7 × 52,6 × 28,6
Poids (rempli)	kg :	34,5	47	71
Raccordement en eau		G ½"		
Température de l'environnement	°C	5 – 50		
Classe de protection selon la norme VDE		Classe I		
Classe de protection		IP20		

4. Installation

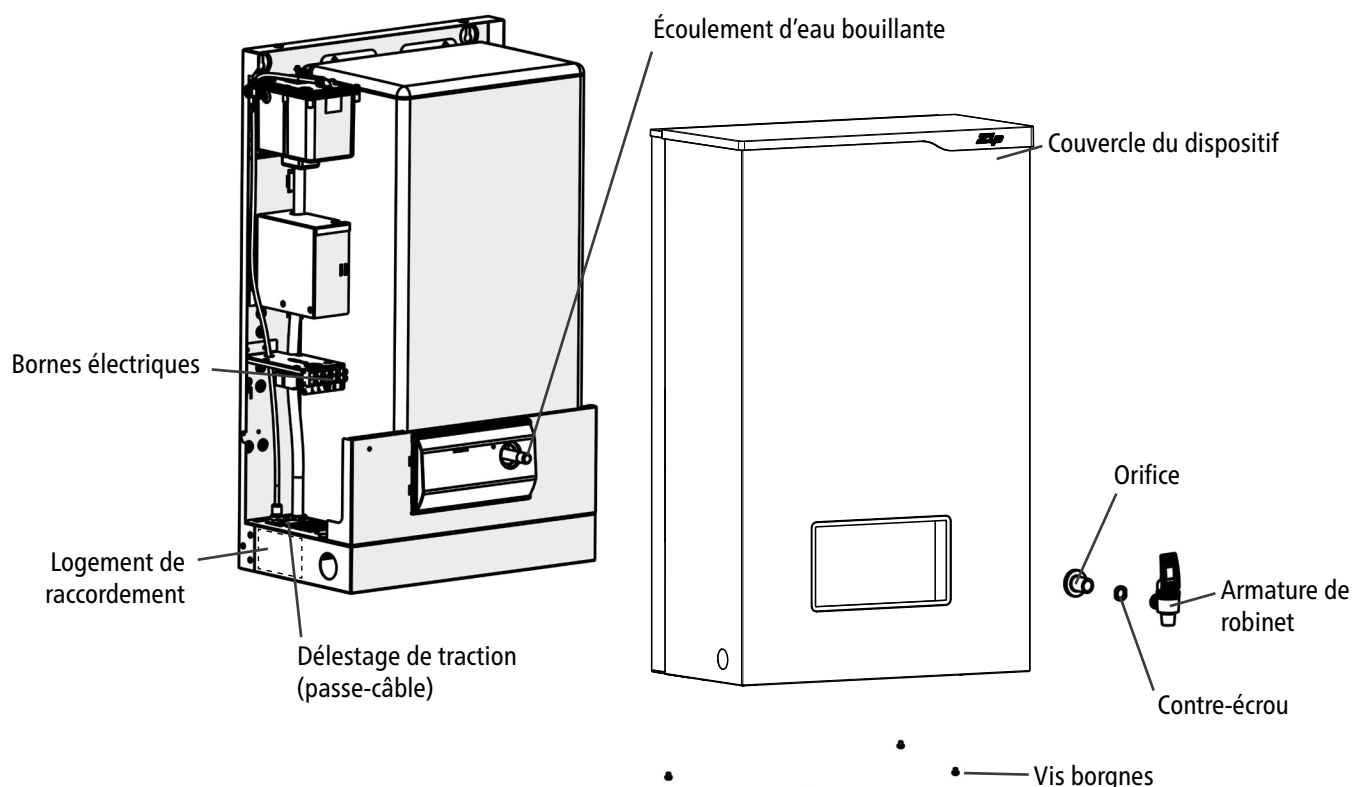
**À respecter :**

- VDE 0100
- EN 806
- Prescriptions des entreprises locales d'approvisionnement en énergie et en eau
- Données techniques et indications sur la plaque signalétique

Avant l'installation, s'assurer :

- le mur de montage prévue a une capacité de charge suffisante pour le poids de l'appareil avec remplissage d'eau.
- qu'un raccordement d'eau muni d'un robinet d'arrêt ayant la pression nominale du dispositif se trouve à portée de la conduite d'arrivée et qu'il soit encore à portée après l'installation du dispositif.
- des distances de sécurité suffisantes sont disponibles. Placez l'Hydroboil de manière à ce qu'il y ait une distance minimale de 150 mm vers le haut pour l'entretien, 65 mm vers la gauche et 20 mm vers la droite - la sortie du robinet doit être à au moins 360 mm au-dessus de la plaque de drainage ou de l'évier.
- l'appareil est installé de manière à ce que la face inférieure de l'appareil horizontale.
- Pour les modèles Zip Hydroboil 15 et 25, une prise de courant alternatif 220 - 240 V facilement accessible avec sectionneur bipolaire ou une prise de terre suffisamment dimensionnée est disponible.
- le modèle Zip Hydroboil 40 est équipé d'une connexion 380-415 V AC avec un disjoncteur bipolaire facilement accessible.
- la pression d'eau de la conduite d'alimentation ne dépasse pas 5,0 bar (0,5 MPa). Dans le cas contraire, une vanne de réduction de pression de 3,5 bar (0,35 MPa) doit être installé dans l'entrée d'eau froide.
- il y a une sortie pour l'égouttement et la condensation de l'eau sous l'appareil.

4. Installation

FR

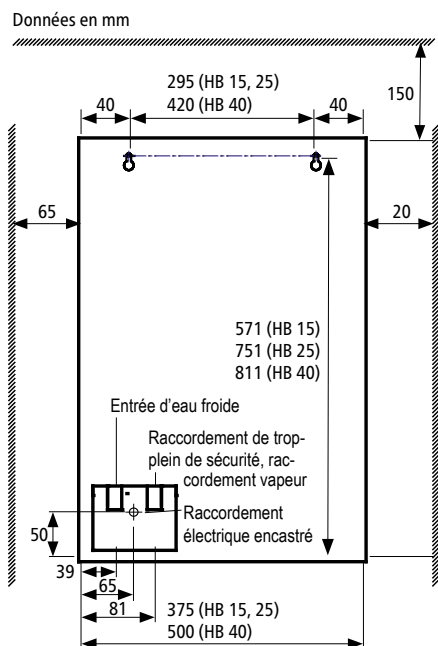

Monter l'appareil

- Le bord inférieur du bec doit être à au moins 280 mm (360 mm nominal) au-dessus de la plaque d'égouttage. (Si des récipients plus grands doivent être remplis, la distance doit être augmentée.)
 - Pour les travaux d'entretien, une distance minimale de 150 mm vers le haut, 65 mm vers la gauche et 20 mm vers la droite doit être respectée.
1. Tenez l'Hydroboil contre le mur à l'endroit prévu et placez-le de façon à ce que la sortie soit au-dessus d'une égouttoir ou d'un évier.
 2. Marquez les coins de l'Hydroboil sur le mur afin que le gabarit de perçage puisse être positionné correctement sur le mur.
 3. Placez le gabarit de perçage sur le mur et percez les trous de fixation indiqués ($\varnothing = 10$ mm).
 4. Retirez le contre-écrou et l'orifice à la sortie d'eau bouillante.
 5. Desserrez les vis de fixation du boîtier en haut et en bas de l'Hydroboil et retirez le couvercle du boîtier de l'appareil.
 6. Fixez l'appareil au mur à l'aide des vis et chevilles fournies.

Conseil : L'appareil pèse lourd. Porter des gants de sécurité antidérapants appropriés pendant l'installation.

Raccordement en eau

L'Hydroboil est un appareil pour faire bouillir l'eau. Pour cette raison, un entrefer doit être prévu dans l'évent au niveau du raccordement vapeur, comme illustré ci-contre.

1. Rincez soigneusement la conduite d'alimentation en eau pour éliminer les dépôts et la saleté.
2. Raccordez la conduite de raccordement d'eau directement au filetage ½ pouces sur l'entrée d'eau froide.
3. Raccordez le tuyau de vidange au filetage ½ pouce sur le raccord vapeur. Veillez à ce que le tuyau de sortie se termine dans un espace d'air ouvert. L'extrémité du tuyau de vidange peut être placée au-dessus d'un évier ou d'un entonnoir de vidange KAS, par exemple.
4. Ouvrez l'arrivée d'eau brièvement et vérifiez l'étanchéité de tous les raccords.
5. Refermez l'arrivée d'eau pour éviter toute fuite de l'appareil.

Conseil : La conduite de vidange doit être acheminée dans une section de tuyau de 15 mm de diamètre sur la face inférieure de l'Hydroboil. Celle-ci doit avoir une pente permanente, ne doit pas dépasser 3 m de longueur, ne doit pas avoir plus de trois coudes à angle droit et ne doit pas être reliée directement à un tuyau d'évacuation (entrefer).

L'eau qui s'échappe du tuyau d'évacuation peut être très chaude.

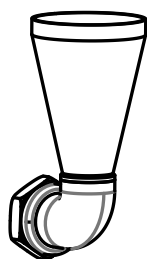
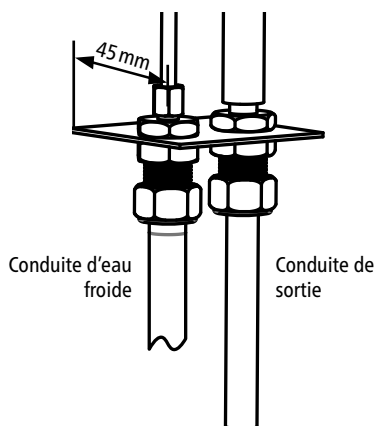

Trémie pour montage apparent KAS2
(N° d'article : 4100-4086)

4. Installation

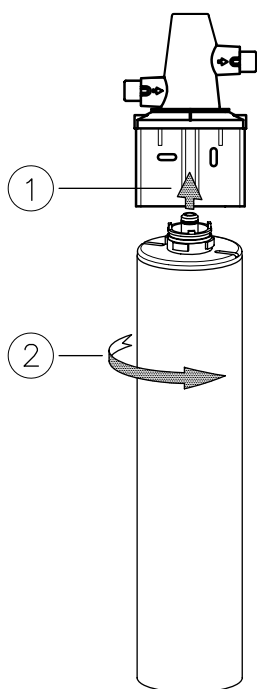

Installation d'un échangeur d'ions externe

Un échangeur d'ions externe doit être utilisé à partir de 10 °dH, pour réduire l'entartrage du réservoir d'eau chaude et ainsi allonger les intervalles de maintenance.

Indications : Respecter, lors de l'installation d'un échangeur d'ions externe, les instructions de la tête et de la cartouches de filtre jointes.

Indications : Pour rincer l'échangeur d'ions lors de la première mise en service, le connecter directement au robinet équerre et laisser l'eau s'écouler dans un seau ou dans l'écoulement 1,5 minute.

1. Raccordez la vanne angulaire à l'entrée d'eau de l'échangeur d'ions.
2. Ils relient la sortie d'eau de l'échangeur d'ions à l'entrée d'eau froide de l'unité Hydroboil.

- Tête de filtre numéro d'article : 845071
- Cartouche de filtre (capacité à 10 °dH)
Numéro d'article : 845064 = 3000 L
- Kit de raccordement
numéro d'article : 845074

4. Installation

Hydroboil 15, 25

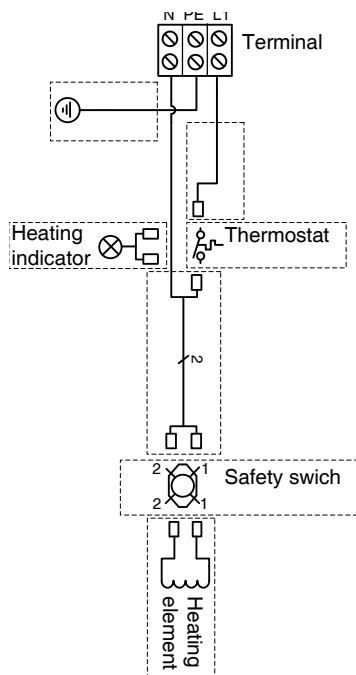

Hydroboil 40

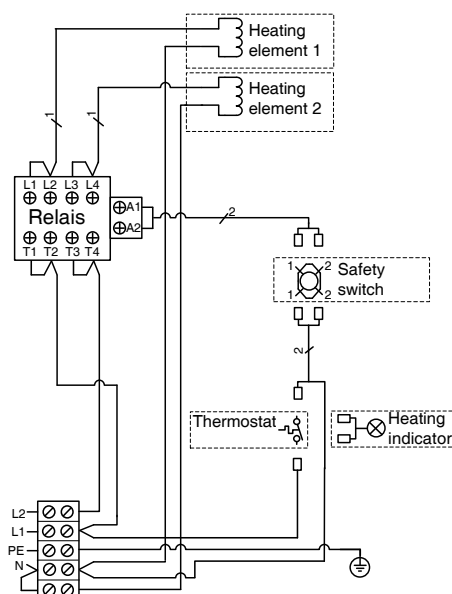
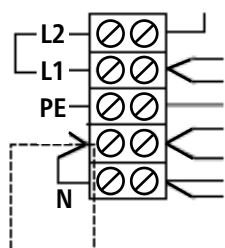
Raccordement alternatif
monophasé Hydroboil 40

Raccordement électrique

Uniquement par un spécialiste !

À respecter :

- VDE 0100
- Prescriptions des entreprises locales d'approvisionnement en énergie et en eau
- Données techniques et indications sur la plaque signalétique
- Raccorder l'appareil au conducteur de protection !
- Les câbles électriques doivent être en parfait état.

Raccordement électrique apparent

1. Débranchez la prise de raccordement / prise de courant de l'alimentation électrique.
2. Si aucun câble de raccordement n'a encore été installé, faites passer un câble de section adaptée au courant nominal de l'appareil à l'intérieur de l'appareil par la décharge de traction (douille) et raccordez-le à la borne de raccordement conformément au schéma électrique.

Conseil : Le câble de raccordement de l'Hydroboil 40 doit être dimensionné pour un courant nominal de 25 A.

3. Serrez la décharge de traction pour fixer le câble de raccordement.
4. Raccordez l'autre extrémité du câble de raccordement à l'alimentation électrique.
 - a. En cas de connexion avec une fiche, branchez la fiche de sécurité dans une prise à fusible appropriée. Assurez-vous que la prise de courant est raccordée à la terre (uniquement HB15, HB25).
 - b. Pour les connexions fixes, raccorder le câble de raccordement à une boîte de jonction à fusibles appropriée. Le conducteur de protection doit être raccordé.

Ne pas encore mettre sous tension !

Raccordement électrique encastré

1. Débranchez la conduite de raccordement de l'alimentation électrique.
2. Introduire le câble de raccordement à l'intérieur de l'appareil par l'intermédiaire de la décharge de traction (passe-câble) et le raccorder à la borne conformément au schéma de raccordement.

Conseil : Le câble de raccordement de l'Hydroboil 40 doit être dimensionné pour un courant nominal de 25 A.

3. Serrez la décharge de traction pour fixer le câble.

Ne pas encore mettre sous tension !

4. Installation

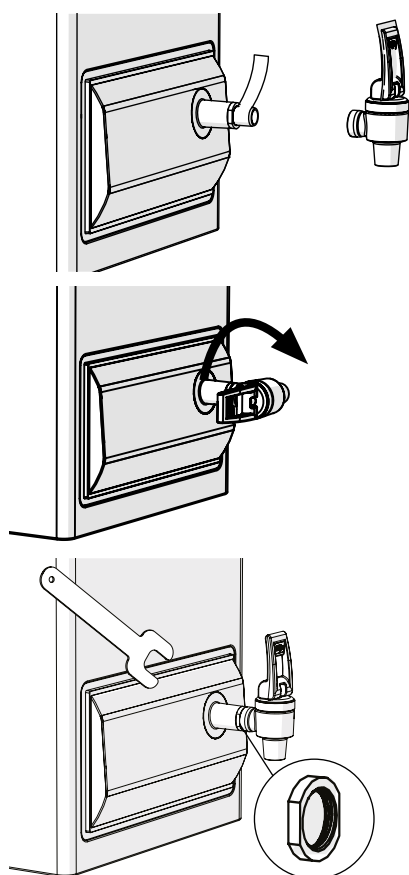

Montage

1. Remplacez le couvercle de l'appareil et serrez avec les vis en haut et en bas.
2. Poussez l'orifice sur le tuyau d'eau chaude et fixez-le avec le contre-écrou.
3. Avant d'installer le robinet, enrouler suffisamment de ruban d'étanchéité PTFE autour du filetage et visser le robinet.
4. Visser le robinet dans le sens des aiguilles d'une montre sur le tuyau d'eau chaude jusqu'à ce qu'il touche l'écrou borgne. Continuer à tourner le robinet jusqu'à ce que le levier soit aligné verticalement. Serrez le contre-écrou vers le raccord à l'aide de la clé fournie.

Mise en service

Ne mettez pas encore sous tension.

1. Vérifier la mise à la terre du boîtier à l'aide d'un appareil de mesure de résistance. La résistance électrique entre le conducteur de protection et le boîtier ne doit pas dépasser 1 Ohm.
2. Ouvrez l'arrivée d'eau à l'appareil et attendez environ cinq minutes jusqu'à ce que l'eau puisse être tirée du robinet.
3. À présent, vous pouvez mettre sous tension l'alimentation électrique de l'appareil / de la fiche secteur.
4. Le témoin du chauffage s'allume tant que l'appareil chauffe et s'éteint dès que l'ébullition est atteinte. L'Hydroboil redémarre automatiquement le chauffage lorsque la température descend en dessous d'un point de consigne défini, de sorte que l'eau reste toujours prête peu avant l'ébullition.

5. Fonctionnement

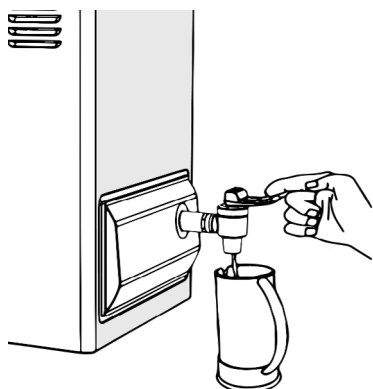

Zip Hydroboil est équipé d'un robinet 2 voies pour l'extraction immédiate de l'eau bouillante.

Remplissage de tasses

- Pour prélever de petites quantités d'eau chaude, tirez le levier de robinet vers l'avant. L'eau chaude s'écoule jusqu'à ce que le levier soit relâché.

Remplissage de récipients

- Pour remplir des récipients plus grands tels que théières et casseroles, tirez le levier vers l'arrière jusqu'à ce qu'il se verrouille en position horizontale. L'eau chaude s'écoule maintenant jusqu'à ce que le levier de robinet soit remis dans sa position verticale normale.

Conseil : L'eau, la vapeur et les pièces métalliques du robinet sont très chaudes !

6. Auto-assistance en cas de problèmes et service à la clientèle

Si un problème se présente avec votre dispositif Zip Hydroboil®, il est souvent causé par un petit détail. Vérifiez si vous pouvez résoudre le problème vous-même à l'aide du tableau ci-joint. Vous évitez ainsi les coûts d'une intervention non nécessaire du service après-vente.

Problème	Cause	Solution
L'eau reste froide.	Alimentation électrique coupée.	Contrôler l'alimentation électrique.
	Erreur interne possible.	Contactez le service après-vente.
Pas de débit d'eau lors de l'actionnement de la robinetterie.	Alimentation en eau coupée.	Contrôler l'alimentation en eau.
	Le réservoir d'eau n'est pas encore suffisamment rempli.	Attendez que le réservoir d'eau soit suffisamment rempli.
Débit d'eau trop faible lors de l'actionnement de la robinetterie.	Voie d'évacuation obstruée / calcifiée.	Contactez le service après-vente.
L'eau ne bout pas ou chauffe très lentement	Élément chauffant entartré	Contactez le service après-vente.

Si le dysfonctionnement du dispositif continu, veuillez vous adresser à :

CLAGE GmbH

S.A.V.

Pirolweg 4
21337 Lüneburg
Allemagne

Tél: +49 4131 8901-400

E-mail: service@clage.de

7. Maintenance et entretien

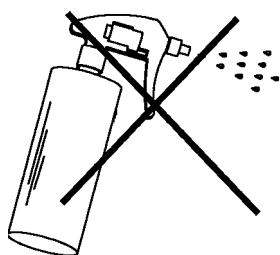

Nettoyage

Seulement essuyer les surfaces de l'appareil et de la robinetterie avec un chiffon humide et impeccable du point de vue hygiénique. Ne pas utiliser des détergents abrasifs ou contenant des solvants ou du chlore.

Ne pas nettoyer l'appareil et la robinetterie avec un jet d'eau, car cela pourrait endommager l'électronique.

Autres travaux de maintenance

Des travaux de maintenance réguliers sont nécessaires pour assurer un bon fonctionnement durable du dispositif. Contactez le service après-vente pour plus d'informations.

Concluez avec nous un contrat de maintenance. Notre service après-vente vous contactera en temps opportun pour la suivante maintenance requise, pour fixer une date.

Nous offrons un service d'entretien de filtres dans lequel nous déterminons votre consommation et vous contactons en temps opportun avant que la capacité de filtre calculée ne soit atteinte.

8. Environnement et recyclage

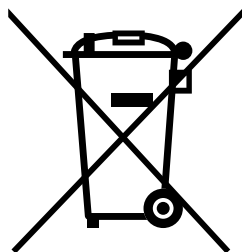

Élimination des matériaux de transport et d'emballage : pour un transport sans problème, votre produit est soigneusement emballé. L'élimination du matériel de transport est effectuée par l'artisan spécialisé ou le commerce spécialisé. Réintroduisez l'emballage de vente dans le cycle de recyclage en séparant les matériaux via l'un des deux systèmes d'Allemagne.

Élimination des appareils usagés : votre produit est fabriqué à partir de matériaux et de composants de haute qualité réutilisables. Les produits marqués du symbole de la poubelle barrée doivent être éliminés séparément des ordures ménagères à la fin de leur durée de vie. Par conséquent, apportez-nous cet appareil en tant que fabricant ou à l'un des points de collecte municipaux qui réintroduisent les appareils électroniques usagés dans le cycle de recyclage. Cette élimination des déchets appropriée contribue à la protection de l'environnement et elle prévient d'éventuels effets nocifs sur l'homme et l'environnement qui pourraient résulter d'une manipulation inappropriée des appareils en fin de vie. Vous obtiendrez des informations plus détaillées sur l'élimination auprès du point de collecte le plus proche, du centre de recyclage ou de votre administration communale.

Clients professionnels : veuillez prendre contact avec votre distributeur ou votre fournisseur lorsque vous souhaitez mettre au rebut des appareils, il vous communiquera des informations supplémentaires.

En cas d'élimination en dehors de l'Allemagne, veuillez également respecter les réglementations et lois locales.

FR

9. Garantie

Ce dispositif est un appareil de précision fabriqué à partir de matériaux de haute qualité et devrait prêter des services sans pannes pendant de nombreuses années.

Aucune garantie ne couvre la durée de vie d'une cartouche de filtre installée avec le dispositif, étant donné que la durée de vie d'une cartouche peut varier en fonction de la qualité de l'eau et du taux de consommation d'eau.

Les conditions de garantie suivantes ne s'appliquent que pour l'achat et l'utilisation de nos dispositifs dans la République fédérale d'Allemagne.

Pour l'étranger, les conditions de garantie conclues dans les conditions d'achat et de livraison ou les conditions de garantie légales du pays respectif s'appliquent. Les droits de garantie légaux (pour exécution, résiliation, dédommagements et réduction) ne sont pas affectés par la présente garantie. La présente déclaration de garantie est une prestation volontaire de notre part, en tant que fabricant.

Pour votre dispositif d'eau potable utilisé à des fins privées, nous donnons une garantie de 12 mois à partir de la date d'achat, en cas d'utilisation commerciale, la garantie est de 12 mois également. Une condition pour la revendication de garantie est que le certificat de garantie joint soit rempli dûment et correctement. Ce certificat de garantie doit être présenté ensemble avec le bon d'achat lors de l'invocation de la garantie. Le mieux sera de nous envoyer le certificat de garantie pour inscription, après l'installation.

Il n'y a pas de droit de garantie pour les dommages ou dysfonctionnements dus à une calcification, à des influences chimiques ou électrochimiques, à une utilisation non conforme, à un raccordement incorrect, à la contamination des raccords d'entrée ou de sortie d'eau, au non-respect des instructions de montage, de maintenance et de fonctionnement, à des interventions non autorisées sur l'appareil ou à l'installation des pièces de rechange non fournies par le fabricant.

En outre, la garantie ne couvre pas l'usure naturelle du dispositif.

lorsqu'un dommage / défaut apparaît, il doit nous être indiqué par écrit dans un délai de 14 jours après son identification. Nous vérifions ainsi si le droit à la garantie existe vraiment. Dans le cas où ce droit existe, nous décidons de quelle manière le dommage / défaut doit être remédié, que ce soit par un partenaire chargé du service après-vente ou par notre service après-vente.

Les dénominations « Zip » et « HydroTap » sont des marques déposées de Zip Heaters (Aust) Pty Ltd. Les produits Zip décrits dans la présente publication sont fabriqués sur la base d'un ou plusieurs des brevets suivants : AU675601, AU637412, AU635979, GB0422305, GB2065848, US4354049, US5103859, et US5099825. D'autres brevets sont en vigueur et d'autres demandes de brevets sont enregistrées.

CLAGE GmbH

Pirolweg 4
21337 Lüneburg
Deutschland

Telefon: +49 4131 8901-0

E-Mail: service@clage.de

Internet: www.clage.de

